



21世纪高职高专艺术类立体化精品教材·设计基础课系列
工学结合教学改革与创新成果

素描

乔 兰 王卫军 李 星 编著



华南理工大学出版社
SOUTH CHINA UNIVERSITY OF TECHNOLOGY PRESS

·广州·

图书在版编目(CIP)数据

素描/乔兰,王卫军,李星编著. —广州:华南理工大学出版社,2015.12(2021.3重印)

21世纪高职高专艺术类立体化精品教材·设计基础课系列

ISBN 978-7-5623-4376-9

I. ①素… II. ①乔… ②王… ③李… III. ①素描技法-教材 IV. ①J214

中国版本图书馆CIP数据核字(2014)第198128号

素描

SUMIAO

乔 兰 王卫军 李 星 编著

出 版 人: 卢家明

出版发行: 华南理工大学出版社

(广州五山华南理工大学17号楼, 邮编510640)

<http://www.scutpress.com.cn> E-mail: scute13@scut.edu.cn

营销部电话: 020-87113487 87111048(传真)

项目策划: 王 磊

责任编辑: 冯丽萍 王 磊

印 刷 者: 三河市双升印务有限公司

开 本: 787mm×1092mm 1/16 印张: 10.25 字数: 238 千

版 次: 2015年12月第1版 2021年3月第2次印刷

定 价: 42.00元

版权所有 盗版必究 印装差错 负责调换

内容简介

Introduction

本书讲述的素描是现代艺术设计学科的前沿基础课，它融合了感性、直觉，利用造型表现力表达设计创意及内涵。

本书在内容编排上，注重理论与实践的结合，采用“案例实践”教学模式，突出实践环节，设置了学习目标、技能要点、案例导入、经典案例、综合案例解析、知识链接、拓展阅读、本章小结、教学检测等特色模块，意在提高学生的学习兴趣，促进学生的全面发展，以便更好地应对未来的工作和生活。

本书理论联系实际，内容深入浅出、例证丰富、涉及面广、可读性强，具有较强的学术性、理论性和实践性，适合高等职业艺术院校的教师、学生及爱好设计素描的非专业艺术爱好者阅读。

素描作为艺术设计的基础课程，是步入设计专业领域的一个不可或缺的学习环节。长期以来，由于传统的美术观念，艺术设计的素描课程一直在传统绘画素描的体系和方法上略做调整实施，因此，出现了素描艺术逐渐与设计专业吻合的局面。

近年来，各出版社出版的关于素描的教科书、参考书、专业书已不下数十种，这些书籍的出版是各位活跃在设计素描教育一线的资深教师多年潜心研究和教育实践的丰硕成果，为素描基础与设计专业的衔接积累了丰富的经验。为此，根据在设计专业素描中的实践和体会，借鉴同类书籍，我们编写了这本既有传统绘画素描的基本理念和方法，又结合设计专业的特点，以培养创造意识为目标，使学生切实掌握设计专业特有的素描观念和方法的设计素描教科书。

本书从初学者的角度出发，通过讲解基础知识点与具体实例，全面介绍了设计素描与创意的性质和特点。通过图例，读者可以由浅入深地了解素描与创意。本书是一本既具有学理深度，又具有较强实务性的教材。本书从基础素描的原理说起，围绕设计素描与创意思维进行了叙述。

下面简要介绍一下本书各章的内容。

第一章和第二章介绍了设计素描的基础知识，使读者对素描和设计

素描有一个大致的了解。

第三章介绍了设计素描的创作思维。

第四章介绍了形态构想的分类，并用图例分别进行了分析。

第五章主要介绍空间的创意构成。

第六章和第七章介绍了设计素描的创意表现和设计素描在现代设计中的应用。

本书由乔兰、王卫军、李星编著，其中第一、二、三章由乔兰编写，第四、五、六章由王卫军编写，第七章由李星编写。

由于作者水平有限，书中难免有疏漏和不妥之处，敬请业内专家以及广大读者积极提出宝贵意见，以便今后不断改进。

编 者

第一章 现代艺术的设计	
学习目标	1
技能要点	1
案例导入	2
第一节 现代艺术设计的由来与设计要素	2
一、现代艺术的起源	2
二、现代艺术设计的要素	5
第二节 现代艺术设计的特征	7
一、现代艺术设计的表现	7
二、现代艺术设计的分类形式	8
三、现代艺术设计的风格	10
四、现代艺术设计的基本构成	11
综合案例解析: 奥迪汽车素描	13
本章小结	14
教学检测	14
第二章 设计素描的造型基础	
学习目标	15
技能要点	15
案例导入	16
第一节 设计素描概论	16
一、不同概念的素描	17
二、构成素描造型的基本因素	19
第二节 设计素描的分析与表现	21
一、结构的分析与表现	21
二、空间分析与表现	25
三、光影分析与表现	27
四、材料分析与表现	28
五、体量分析与表现	29
综合案例解析: 达·芬奇素描作品赏析	31
本章小结	32
教学检测	33
第三章 设计素描的创作思维	
学习目标	34
技能要点	34
案例导入	35
第一节 空间思维在设计中的应用	36
一、空间思维	36
二、意志幻想	37
三、逆向思维	39
四、联想思维	39
五、幽默夸张变形	41
第二节 分析与变体	42
一、背景及现状分析	42

二、自主性创新思维的变体	45
三、设计素描中自主性创新思维的建构	45
四、设计素描阶段建构自主性创新思维	46
第三节 创意素描	49
一、创意素描的内涵	50
二、造型创意素描的方法	52
第四节 材质与质的范例	55
一、材的解析	57
二、质的范例	57
综合案例解析: 不同设计作品	58
本章小结	60
教学检测	60

第四章 形体构想的分类

学习目标	61
技能要点	61
案例导入	62
第一节 装饰化造型	62
一、装饰艺术设计的综合系统性	63
二、装饰艺术设计涉及范围广	64
第二节 抽象化造型	66
一、抽象艺术	66
二、具象与抽象	70
三、抽取的依据	71
四、抽取的方法	72
第三节 意象化造型	73
综合案例解析: 毕加索的抽象素描	75
本章小结	76
教学检测	77

第五章 空间的创意构成

学习目标	78
-------------	----

技能要点	78
案例导入	79
第一节 图的互换	79
一、立体构成	79
二、空间造型的创造和发展	80
三、空间设计的内容分类	81
四、园林素描分析	83
第二节 平面虚幻	101
一、图形与背景的知觉规律	101
二、良好图形	101
三、空间形象	102
第三节 时空混淆	103
一、空间与时间	103
二、空间与光影	104
第四节 多维意念空间的创造	105
综合案例解析: 列宾的速写	106
本章小结	107
教学检测	107

第六章 设计素描的创意表现

学习目标	109
技能要点	109
案例导入	110
第一节 设计素描的创意思维与源泉	110
一、设计素描的创意思维	110
二、设计素描的创意源泉	114
第二节 设计素描的创意题材与表达	115
一、设计素描的创意题材	115
二、设计素描的创意表达	117
综合案例解析: 莫兰迪的作品	118
本章小结	119
教学检测	119

学习目标	121
技能要点	121
案例导入	122
第一节 设计素描在平面设计中的应用	122
一、培养快速的造型能力	123
二、打破传统素描的束缚	125
三、提高造型能力	126
四、积累视觉元素	127
第二节 设计素描在工业设计中的应用	128
一、工业设计素描	128
二、设计速写	130
三、产品设计素描造型	131
四、结构素描	133
五、产品设计素描与绘画素描的区别	138
六、造型语言	140

七、产品设计素描造型语言的特点	142
八、如何进行素描造型语言训练	143

第三节 设计素描在环境艺术设计中的应用

一、环境艺术设计是综合性学科	144
二、学习环境艺术设计	145

第四节 设计素描在服装设计中的应用

一、设计素描的服装学科	146
二、服装设计素描的阶段	147

第五节 设计素描在影视动漫设计中的应用

一、影视动漫素描	149
二、学习动漫素描	150

综合案例解析：哑铃的产品设计手绘

.....	151
-------	-----

本章小结

教学检测

第一章

Chapter 1

现代艺术的设计



学习目标

1. 了解现代艺术的起源与发展。
2. 掌握现代艺术设计的表现。
3. 认识现代艺术的分类形式、风格、基本构成。



技能要点

现代艺术设计知识构建 现代艺术设计的风格



案例导入

儿童手推车素描图

产品设计手绘表达技法是工业设计专业的基础训练课程，对培养学生的思维能力，手、眼协调能力，快速的表达能力，丰富的立体想象能力有非常重要的作用；同时，不仅注重学生对各种技法的掌握，更重要的是通过训练培养其对事物分析、理解、创新和不断积累经验的好习惯，为成为一名优秀的产品设计师奠定扎实的基础。该儿童手推车的案例，很好地诠释了用简单的手绘方法表现不简单的产品的过程，如图1-1所示。

分析

图1-1所示为儿童手推车的产品设计表现，从整体到细节设计师都通过手绘来完成，在一张图中，将这款手推车的外形、构造、器件之间的衔接等各方面表现得非常到位。



图1-1 儿童手推车素描图

第一节 现代艺术设计的由来与设计要素

一、现代艺术的起源

艺术的起源问题一直被学术界称为“斯芬克斯之谜”，这主要是因为人们对人类早期的历史和艺术方面的资料所知甚少。尽管如此，历史上的许多学者还是在这一领域进行了不懈的探索和努力，从不同的角度提出了各种关于艺术起源的学说。这

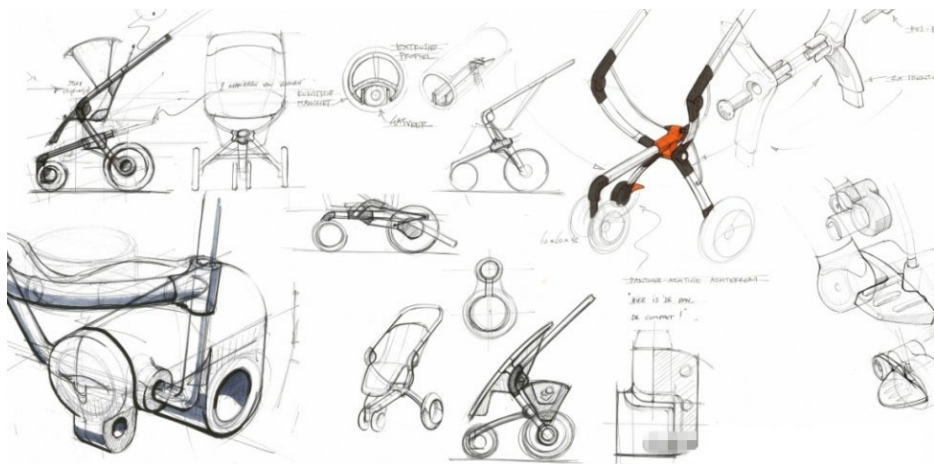
些学说从不同的角度揭示了人类艺术发生的某些条件和根据,对学习艺术和进行艺术教育有着重要的价值。虽然这些关于艺术起源的学说必然涉及人类艺术的方方面面,但是其中关于艺术(美术)起源问题的论述通常都是这些学说的重要内容。笔者简要介绍、评析历史上几种主要的关于人类艺术(美术)起源的学说。

(一)模仿说

模仿说是一种关于艺术起源问题的最古老的理论,它始于古希腊哲学家的学说。这种学说认为:模仿是人类固有的天性和本能,艺术起源于人类对自然的模仿。在古希腊哲学家看来,所有艺术都是模仿的产物,美术也是如此。亚里士多德认为:“艺术模仿的对象是实实在在的现实世界,艺术不仅反映事物的外观形态,而且反映事物的内在规律和本质,艺术创作靠模仿能力,而模仿能力是人从孩提时就有的天性和本能。”

继古希腊哲学家之后,文艺复兴时期的达·芬奇、法国启蒙思想家狄德罗、俄国作家车尔尼雪夫斯基等人都不程度地继承和发展了这一学说。这种理论直到19世纪末仍然具有极大的影响。

拓展阅读

狄德罗,毕业于巴黎大学文科,毕业后在巴黎从事著述,并从事百科全书的编辑出版。他的热忱和顽强使他成为百科全书派的领袖。除为百科全书写了大量词条外,他还著有《对自然的解释》《达朗贝和狄德罗的谈话》《关于物质和运动的原理》等。

车尔尼雪夫斯基,俄国杰出的革命民主主义者,伟大的无产阶级革命作家,一生为真理而奔走呼号的战斗者。他除了写有著名长篇小说《怎么办?》以外,还著有许多有关社会、自然和艺术理论的论文。

今天,持模仿说作为艺术起源的动力观点的美学家已经不多了,因为事实上有很多现象,如人类的史前洞穴壁画,是很难用模仿的冲动去解释的。但模仿说仍有一定的价值,它揭示了人类一种比较原始的心理倾向,这种倾向与艺术是相通的:一方面,对客观事物的模仿也是对事物的一种把握方式,它使人从中看到自己的智慧和能力,从而引起人心理上的快乐和满足;另一方面,不管原始人由于什么原因创作和制作了原始艺术,这些原始艺术本身(如史前洞穴壁画上的动物轮廓)却无疑是由模仿得来的,也就是说,模仿即使不成为动因,也至少是一种必不可少的手段。正因为史前造型艺术都基于模仿的手段,我们才能认识到这些形象所模仿的原型是什么。从今天所发现的原始艺术作品中也不难看出,模仿是大部分原始艺术创作和制作的主要方法。而其他方法,如表现和象征的方法也都是从模仿发展演变而来的。图1-2所示为模仿明星所绘制的一幅素描画像,黑白色呈现出清晰的人物轮廓。

Chapter
1Chapter
2Chapter
3Chapter
4Chapter
5Chapter
6Chapter
7



图1-2 人物素描

（二）游戏说

游戏说认为艺术起源于游戏，它是在包括美术在内的艺术发生理论中较有影响的一种理论，其代表人物是德国著名美学家席勒和英国学者斯宾塞，人们因此也把游戏说称为“席勒—斯宾塞理论”。

席勒在《美育书简》中，通过对游戏和审美自由之间的关系的比较研究，首先提出了艺术起源于游戏的观点，认为艺术是一种以创造形式外观为目的的审美自由的游戏。“自由”是艺术活动的精髓，它不受任何功利目的的限制，人们只有在一种精神游戏中才能彻底摆脱实用和功利的束缚，从而获得真正的自由。

游戏说还认为，人的审美活动和游戏一样，是一种对过剩精力的使用：剩余精力是人们进行艺术这种精神游戏的动力。人是高等动物，不需要以全部精力去从事维持和延续生命的物质活动，因此有过剩的精力，这些过剩的精力体现在自由的模仿活动中就有了游戏与艺术活动。斯宾塞和席勒一样，也认为游戏是对过剩精力的发泄，它虽然没有什么直接的实用价值，却有助于游戏者的身体练习，因而它具有生物学意义，有利于个体和整个民族的生存。

拓展阅读

约翰·克里斯托弗·弗里德里希·冯·席勒，通常被称为弗里德里希·席勒，德国18世纪著名诗人、哲学家、历史学家、剧作家和美学家，德国启蒙文学的代表人物之一。席勒是德国文学史上著名的“狂飙突进运动”的代表人物，也被公认为德国文学史上地位仅次于歌德的伟大作家。

游戏说强调了游戏冲动、审美自由与人性完善之间的重要联系，这对于我们理解艺术在审美方面的发生具有重要价值。它揭示了艺术发生的生物学和心理学方面的某些必要条件，如剩余精力是艺术活动的重要条件、艺术的娱乐性和审美性等，揭示了精神上的自由是艺术创造的核心，这对我们理解艺术的本质是富于启发的。但它把艺术看成是脱离社会实践的绝对自由的纯娱乐性活动，且偏重从生物学的意义上来看待艺术的起因，过分强调了艺术与功利的对立，有绝对化和片面性的弊病。

图1-3所示为游戏枪支素描模型。它强调了艺术是发生在以剩余精力为动力的精神上的游戏，认为是一种脱离社会实践的活动，不受任何功利目的限制，只有彻底摆脱实用和功利的束缚，才能获得真正的自由。



图1-3 游戏枪支素描模型

二、现代艺术设计的要素

现代艺术设计发展过程中的任何运动或流派都源于一定历史时期的设计思潮，而影响设计思潮的因素又是复杂多样的，包括工业化进程、经济、科学、哲学、美学、心理学等方面。

现代社会人们更加注重自身的需求，反映在具体生活中，就是人们对自己的衣、食、住、行等各领域的用品和环境都提出了更高的要求，已不再只停留于一般的实用和表面的美观上，而是希望能更好地满足自己的生理和心理需求，即要求以人为本，利用先进的技术和各种物质材料，融入人们自己的思想、情感，使产品由里到外，通过它的结构、形态、材质、色彩等内外因素表达出人们的哲学、道德、审美和生态等观念，反映出时代特色，同时改变人们的生活方式，引领人们的审美情趣。

（一）素质培养

这里所说的素质，可理解为构成人品的基本因素，是基本的世界观、基本的行为准则在思想中的沉淀和行动上的表现，它影响着我们在与他人、与社会、与自然

Chapter
1Chapter
2Chapter
3Chapter
4Chapter
5Chapter
6Chapter
7

接触时所采取的态度和方式，而现代设计所涉及的范畴包括人、自然和社会，所以，一个设计师要想设计出好的作品来，自身就必须具有较高的素质：首先，要有积极健康的世界观，要热爱自然、热爱人类，唯有如此，他才能设计出人们喜闻乐见的作品，让人们感受到世界的美好、生活的美好，激起人们对生活、对工作的热情，共创一个美好的明天；其次，要有高度的社会责任感，要有社会伦理道德。设计师不同于纯艺术家只是抒发个人感情，设计师的设计不仅是个人行为，更是社会行为，会产生一定的社会后果。如果一个设计师为了能多赚钱而降低设计品位和设计质量，就可能会影响社会风气，造成经济损失和安全隐患，甚至影响到子孙后代的生存条件。这就要求设计师在设计时要向受用者传达高尚的思想文化、健康的审美趣味，要从实用、经济和生态的角度出发，减少物质和资金浪费，减少污染，维持自然资源的延续和发展。

知识链接

教师在传授专业知识时，应注意对学生的素质教育，在对某些作品进行评论介绍或在传授一些设计理念时，应进行正确引导。同时，学校在进行课程设置时，可增设一些有关法律、标准之类的课程，尤其是与设计相关的专利法、合同法、商标法、广告法、规划法、环境保护法和标准化规定等，以增强学生的法律意识和公共意识，规范其行为，避免对他人和社会造成伤害，使设计更好地为社会服务。

(二) 知识构建

现代设计处理的是人与自然、社会之间的关系，设计师要想设计出好作品，就得学好各方面的基础知识、专业知识以及其他相关知识。作为艺术设计，它与艺术有着密切的关系。因此，作为未来的艺术设计师，就必须掌握有关艺术与设计的技能和知识，包括造型基础技能、专业设计技能和与设计相关的理论知识。

造型基础技能是以训练设计师的形态——空间认识能力与表现能力为核心，为培养设计师的设计意识、设计思维以及设计表达与设计创造能力奠定基础。作为设计专业的学生，在学习“素描设计”课程时，要培养通过观察、分析和联想创造新的形象的能力：在色彩造型实践课上，除了要练习色彩的写实，还要练习色彩的设计，使设计出的色彩更加适应人在不同情况下的视觉要求，达到设计的目的；而设计速写造型的训练可以使学生快速简洁地记录和表达出构思，是自始至终必不可少的重要技能。通常，造型中的构成造型包括平面、色彩、立体三大构成，以及光构成、动构成和综合构成。三大构成可以培养和训练设计师在平面、色彩和立体方面的逻辑思维与形象思维能力，其他的光构成、动构成、综合构成有助于设计师利用新的设计造型语言与手段，开创设计新的境界。

对于专业设计技能的培养，学生们应针对不同的专业方向采取不同的侧重。例如，视觉传达设计师的专业技能主要在于设计，选择最佳视觉符号以充分准确地传

达所需传达的信息；产品设计师的专业技能主要是决定产品的材料、结构、形态、色彩和表面装饰等；环境设计师的专业技能则主要是决定一定空间内环境各要素的位置、形状、色彩、材料、结构等。对于视觉传达设计即平面设计，应重视知觉及传播学的学习；产品设计即工业设计应侧重于人体工程学和感性工学；环境艺术设计可侧重于美学和生态学。但科目的区分只是相对的，更多的是涉及许多交叉和共同学科知识素养的培养，如美学、伦理学、哲学、社会学、心理学、文化学等对以上学科都是需要的；材料学、技术学、行为学等对工业设计和环境设计比较实用；图像学和符号学对于平面设计很重要，并且在环境设计中也有广泛的应用。

（三）能力训练

一个好的设计师必须具备敏锐的感受能力、分析能力、创造能力、审美鉴赏能力、表达与沟通能力以及市场预测能力。其中创造能力最为重要，因为设计的本质就是创造，从而设计出前所未有的作品。创造能力也可以说是想象、预见和提出见解的能力。而学生们要想培养出自己的想象力和创造力，就得锻炼自由的思维方式、自由的课堂气氛、自由的学习方式，注重学习过程，培养自己的多向思维，尊重他人的设计构想，鼓励自己进行奇思异想。正如美国现代心理学家阿瑞体认为的那样，任何人的创造都是从不合逻辑开始的，不要轻易地否定一些不合逻辑的东西。

当人的灵感还没进入创造实施阶段时，不要用常规的眼光和标准来看待和衡量他们，因为创造本身就是创新，意味着一种过去没有的东西的出现。当创造的灵感经过逻辑的整理最终达到超越逻辑的新领域时，即从现实不合常理的意料之外达到人们乐意接受的情理之中时，创造便完成和实现了。例如，在视觉艺术设计学习中，可通过利用错视和矛盾空间造型方法培养学生标新立异的视觉艺术思维能力。这就要求学生的理性思考具有趣味性、个性和标新立异的特征。为此，在平时具体的学习过程中，学生要大胆解放思想，敢于向传统模式挑战，认识到任何一种理论和规律都不是一成不变的，以形成良好的开放性的思维习惯。对于新创意、新想法要积极参与实践。在作业制作中，可采取一些集体讨论和相互评论的方式，帮助学生分析找出设计构思中的利弊，以达到集思广益、拓展思路的效果。另外，学生还应对所学的多学科知识进行融会贯通，在设计构思中给予充分利用和借鉴，创作出具有全新功能和时代气息的新设计。

第二节 现代艺术设计的特征

一、现代艺术设计的表现

现代艺术设计以现代设计的启蒙、发展和成熟为线索，全面而系统地论述了各

Chapter
1Chapter
2Chapter
3Chapter
4Chapter
5Chapter
6Chapter
7

种艺术设计思潮的表现特征及其代表作品。

如图1-4所示，作者借鉴传统绘画的表现手法，增加了一些现代艺术的运用，在表达所绘制的物体上结合立体效果，使作品更有创意性。

图1-5所示是一幅素描效果图，一位英国贵妇人身着古装服饰，端坐在椅子上，画家专心为她创作，记录下了妇人的表情、神态与动作。



图1-4 素描手腕



图1-5 贵妇人形象

二、现代艺术设计的分类形式

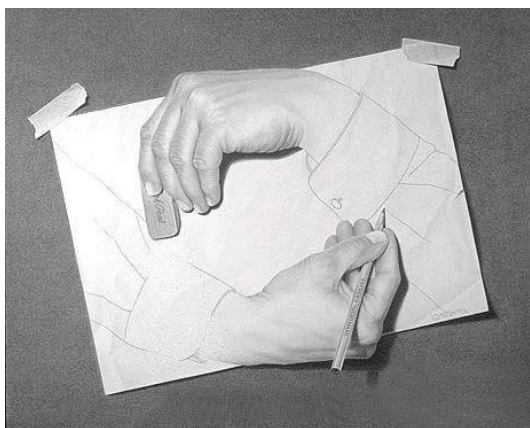
艺术设计的涉及面非常广泛，而且与人们的日常生活息息相关：从我们的日常生活用品到交通工具；从展示设计、企业的形象设计与策划，媒体广告、动漫卡通，到产品的样本包装、商标、宣传手册；从居家到公共环境空间无所不及；同时也包括传统工艺美术领域中的印染、细瓷、漆器、玻璃、竹编等工艺设计。

21世纪是科技日新月异、突飞猛进的时代。随着科学技术的进步和各类学科的综合交叉发展，新的艺术设计门类，比如计算机辅助设计、网页设计艺术、多媒体设计，均以前所未有的态势大量涌现并愈演愈烈，令人眼花缭乱，但其设计文化的规范都是建立在设计的类型和形态的基础之上的，同时文化的规律也往往体现形态的本质。

如图1-6所示，作者通过夸张的绘制对象来展现自己的主观意识，在手法运用上没有限制，能够表现出种类繁多的艺术风格。

图1-7所示为现代艺术绘画作品，主要描绘的是机械零件图，透视的描绘技巧有助于突出零件的立体效果，展示出更多细节。这类效果图比较注重物体的结构展示，强调物体所处的空间关系，物体之间的位置关系，比较能展现物体的质感。



图1-6 夸张艺术素描



图 1-7 机械绘图效果

知识链接

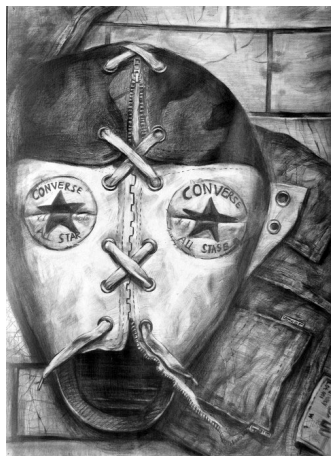
如果从艺术设计的分类来认识和把握艺术设计活动的话,我们就会在理论上对艺术设计这一新型的学科有更加深入的了解;但是,艺术设计的类型错综复杂,按照不同的划分标准可以划分为诸多类型,以便于认识和理解。

现代艺术设计可以按不同的形式进行分类,如按纵向的时间、横向的设计领域、设计风格以及艺术设计的功能和目的进行分类。

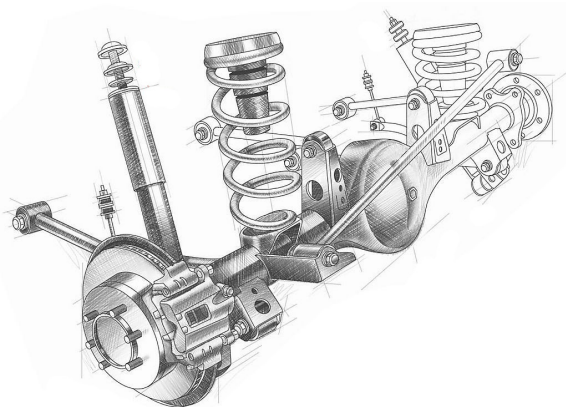
如图1-8所示,不同于传统绘画,除了物体的表现力,在环境与物体之间借上作者的主观印象来表现出空间立体艺术形式,这便是艺术设计在表现形式上与传统绘画的不同之处。

图1-9所示的帽子素描作品,它属于“艺术设计的功能和目的”一类。它由传统艺术形式演变而来,以加强和夸大主体来表现艺术形式,以不限于手法的方式来表达作者对物体的直观感受并给予它别样的情感。



图 1-8 素描作品 1



图 1-9 素描作品 2

Chapter
1Chapter
2Chapter
3Chapter
4Chapter
5Chapter
6Chapter
7

三、现代艺术设计的风格

现代艺术设计呈多元化发展趋势，多种风格与流派并存。同时，对传统的继承与发展仍是现代设计面临的一个亟待解决的焦点问题。艺术设计史的学习是有效地学习和认识传统的重要途径。艺术设计风格的形成，是不同的时代思潮和地区特点，通过创作构思和表现，逐渐发展成为具有代表性的艺术设计形式。一种典型风格的形式，通常是和当地的人文因素和自然条件密切相关，又需有创作中的构思和造型的特点，形成风格的外在和内在因素。风格虽然表现于形式，但是风格具有艺术、文化、社会发展等深刻的内涵。从这一深层含义来说，风格又不停留或等同于形式。

现代艺术设计的风格主要可分为传统风格、现代风格及混合型风格等。

1. 传统风格

传统风格艺术设计往往包含极其深刻的社会文化内涵和社会心理积淀，遵循“行”“神”“意”，含蓄而隽永的中国传统艺术设计不注重西式的轮廓、比例精准的直白与平实。中国的传统艺术更多的是传达一种形神兼备的美的意境，讲求情景交融的美的意境的延伸，在审美情趣上形成特有的自由、无限的空间意识，构成中国韵味的艺术精神世界。

图1-10所示为传统风格艺术设计作品，外型样式类似于电影胶片样式，表现力比较简洁。

2. 现代风格

现代风格艺术设计是现代审美情趣和社会经济文化取向的综合体现，是高新技术与文化艺术的高度融合，也是传统风格艺术设计的创新与超越。现代风格设计要想立于长足发展，就要在吸纳传统风格艺术设计文化因素基础上不断创新，探求现代风格设计的发展，延续古典韵味美，以创新的思路彰显古典与现代的完美结合。

图1-11所示是用电影胶片围成的一朵花，现代风格的艺术设计在表现形式、材质的选择上更是多样化。

3. 混合型风格

传统风格与现代风格始终是一个有机的整体，是由动至静、由静至动的不断双向运动的过程。在现代风格艺术设计中要做好与传统风格艺术设计的有机融合，才能使其不断创新与发展。传统风格传达美的意蕴，现代风格凸显视觉冲击。两者的有机契合，不仅是传统风格传承的需要，也是现代艺术设计提升品格的精神需求。

图1-12所示为自行车艺术设计，它综合传统风格、现代风格的艺术设计形式，



图1-10 传统风格



图1-11 现代风格

并且具有创造性和趣味性，在展现物体上不局限于使用一种表现手法，使用了多种表现手法展现出多元化的物品。



图 1-12 混合型风格

四、现代艺术设计的基本构成

现代艺术设计最基本的三大构成：平面构成、色彩构成、立体构成。细分的现代艺术专业课程：平面设计专业、环境艺术设计专业、公共艺术设计专业、工业设计产品设计专业等。

本节主要介绍现代艺术设计的最基本的三大构成。

1. 平面构成

平面，是相对于我们生存的三度空间而言的二维空间概念。平面构成是我们在正常的三维空间里，更多的以强调在二维空间中进行美的视觉表现与视觉享受。它是关于二维空间中设计规律和设计方法的理论课程，在纯粹的美学评赏和视觉心理的角度找寻组成平面视觉美的各种可能性和可行性。同时，包含着如何进行平面设计的思维行进及平面设计的可行性。在这样的二维空间里进行的艺术设计及造型艺术，就是平面设计。

平面构成是研究形态组合和构成规律的基础设计课程，是一种理性化的设计基础模式，注重培养设计的思维方式和想法构思的表达能力、创造能力。平面构成可以抛开具体事物形态的拘束，以最简单的、最单纯的视觉元素为基本形态，从图形自身的变化组合形式、视觉元素和构成的基本规律去组成平面的结构关系，从而达到想要表达的设计意图和作者本真情感的流露。

2. 色彩构成

色彩构成是将两个以上的色彩按照一定的次序和形式法则，按照色彩的匹配原则构筑要素间的和谐关系，根据不同的目的性、要素间的和谐关系，进行分解及重新

Chapter 1

Chapter 2

Chapter 3

Chapter 4

Chapter 5

Chapter 6

Chapter 7

组合、搭配，从而创造出理想的美的色彩关系和形态的组合形式。这种对色彩的创造过程及结果，称为色彩构成。“构成”是创造的过程，其本质是从无到有的创造。“构成”作为设计教育的造型基础，强调创造方法论，突出设计思维，它是现代造型设计的流通语言、是视觉传达艺术重要的创作手法，因此也称为“形态构成”。

色彩构成的原则是将创造色彩关系的各种因素，以纯粹的形式加以分析和研究，相当于美学上的纯粹性原理。它是在探索规律的进程中采用的一种手段，不等于创造的结果。色彩构成的目的是培养对于视觉艺术形式的创造性思维方式，提高色彩的审美意识，掌握灵活地运用色彩美的规律，最终达到赋予个性化地创造色彩美的目的。

色彩构成是一个比较系统的和完整认识色彩的理论，它将复杂的视觉表面现象还原成基本要素，通过探讨色彩物理、生理和心理等特征，运用对比、调和、统一等手段，达到色彩完美组合的目的，创造美的色彩表现效果，是现代艺术设计的基础学科。

3. 立体构成

立体构成是按照形式美的原理创造出富有个性和审美价值的立体空间形态的学科，也是利用形式美的园林艺术设计出既有个性又符合审美标准的作品。

立体构成所创造的形态具有特殊的厚重感和分量感，其真实性和展示性更是二维空间所不能及的，通过三维造型，人们可以清楚地观察和欣赏到作品的造型原理以及所创造出的三维空间形态，享受立体造型带来的审美情趣。

艺术设计的基本概念对于学生来说是较抽象的文字，比较枯燥，而现代艺术设计将艺术运用于我们的日常生活中，使人们的生活更美，更有质量，使抽象的文字具体化。

图1-13所示为现代艺术设计中的生活场景(桌子一角的物品素描)，用描绘局部手法表现生活当中的景物。它不同于平时生活中所漠视的景色，而是经过设计加工后所呈现出来的，带给人别样的感受。

图1-14所示为服饰素描，因为在视角上采用一些不同于平时的角度，所以在观测时的感受也有所不同。它通过表现俯视视角的景物，来表达作者想要的想法。



图1-13 工业素描



图1-14 服饰素描

综合案例解析：奥迪汽车素描

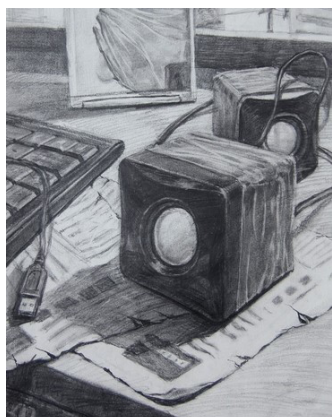
背景介绍

现代艺术设计方法观念。

观察与表现：对艺术创造能力的自我开发。

模仿与创造：来自生活的真情实感。

功能至上：美观、结构合理、运输储存方便。

设计是生活的艺术：生活的概念，设计来源于生活，是自我价值的实现。

设计艺术家的基本能力：造型能力。根据观察与分析，手——表现与技艺，脑——思考与想象，心——创造爱与情感。

审美判断能力：敏锐的感受，对美的认知。

观察的能力，感受生活、了解自然、学习自然。有了表现的激情，观察就会深入，就会生动。

艺术创作的基本因素——情感、思想、想象、灵感。

通过一系列学习和理解，最终做到把握好视觉秩序，形式与思想的相互作用。其中最为关键的是现代设计观念的形成过程，设计创意思维的形成过程。在现代工业设计当中，设计师会绘制出草图，以素描的形式展示商品的外观结构，如图1-15所示。

分析

在草图的创作阶段，设计师可以不追求草图的质量，而是集中于设计方案的想法方面，如是展示出车型的动感、体现出车型的流畅，还是突出车身的灵动性等。另外，设计师在绘制过程中随时发起创新的灵感，不妨也将突如其来的灵感跃然纸上，以便于及时地将灵性的、不完善的想法及初步的形态记录下来，为以后的设计程序提供丰富的方案，并且为今后的修改和比较奠定坚实的基础。

图1-15所示就是奥迪网站公布的奥迪概念车的设计草图，从这几张草图中可以看出这款概念车车身的流畅线条，感受到车身灵活的动感。设计师分别绘制出多个平面图展示出了车身的不同角度，也让观赏者一目了然地认识车身的全面构造。这既为观赏者提供方便，也利于展示自己的设计理念。



图1-15 奥迪车手绘素描

Chapter
1Chapter
2Chapter
3Chapter
4Chapter
5Chapter
6Chapter
7

本章小结

现代艺术设计来源于灵感，更来源于生活。本章主要介绍了现代艺术设计的基本概念，包括现代艺术设计的起源、要素、表现、分类形式、风格、基本构成。通过对本章的学习，学生要初步了解现代艺术设计的基础知识，为现代艺术设计奠定良好的基础。

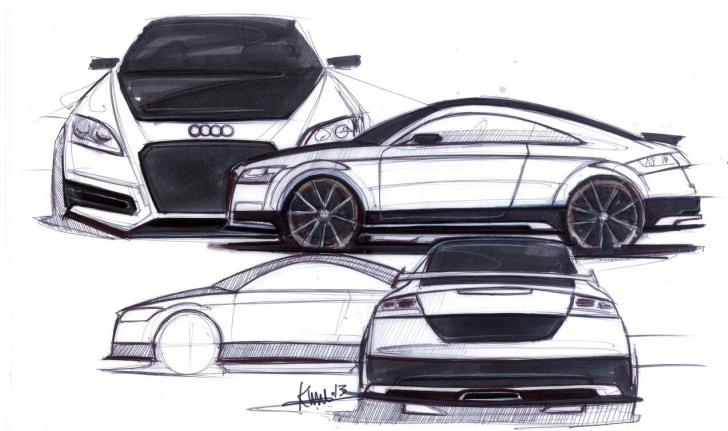
教学检测

一、填空题

1. 艺术模仿的对象是实实在在的现实世界，艺术不仅反映_____，而且反映_____。
2. _____是大部分原始艺术创作和制作的主要方法。
3. _____发展过程中的任何运动或流派都源于一定历史时期的设计思潮。

二、选择题

1. 艺术设计的风格主要有 ()

A. 传统风格	B. 现代风格
C. 混合型风格	D. 古典风格
2. 现代艺术最基本的三大构成包括 ()

A. 平面构成	B. 色彩构成
C. 立体构成	D. 素描构成

三、问答题

1. 简述现代艺术设计的要素。
2. 简述现代艺术设计的分类形式。
3. 简述现代艺术设计的基本构成。